

Hubtische mit Einfach-Schere für gleichmäßig verteilte Lasten

Modell 1E

Maximierung der Produktivität durch mehr Ergonomie und Sicherheit

GREEN LINE

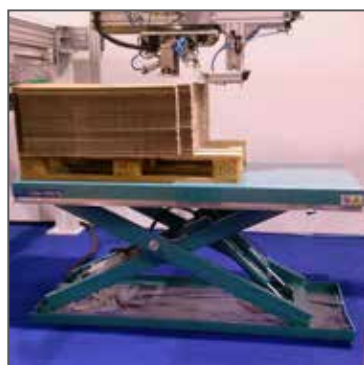

BOLZONI 

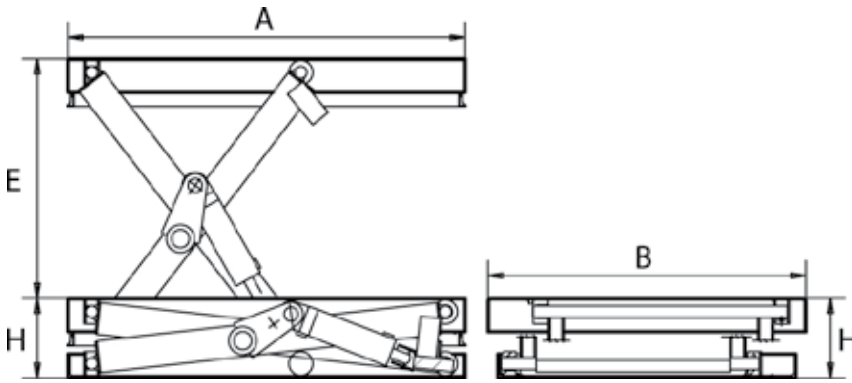

Tragfähigkeiten: 500 Kg - 2000 Kg

- Sicherheitsleiste aus Aluminium, stoppt das Absenken der Plattform bei Kontakt mit Hindernissen
- Einfachwirkende Hydraulikzylinder mit Schlauchbruchsicherung, Leckölleitung und Rückschlagventil.
- Niederspannungs-Bedienelement mit Tot-Mann-Schalter
- Wartungsstützen für sichere Service- und Reparaturarbeiten
- Abnehmbare Transportösen zum leichten Anheben und Positionieren des Tisches
- Übereinstimmung mit der Maschinenrichtlinie 2006/42CE und den Sicherheitsanforderungen für Hubtische EN1570-1.

Entwickelt als "Arbeitsplatz", mit dem Ziel, verbesserte ergonomische Bedingungen zu schaffen, um die Gesundheit, Sicherheit und den Komfort des Bedieners zusammen mit einer verbesserten Produktivität zu gewährleisten. Die ideale Lösung, um die Last in der richtigen Höhe bei allen Arten von industriellen Anwendungen wie Montagelinien, Verpackungsvorgängen usw. zu halten.

| Typ | Tragkraft | Hub | Plattform | Bauhöhe Unt. Rahmen | Motorleistung | Zylinder |
|------------|-----------|------|-------------|---------------------|---------------|----------|
| | kg | E mm | A x B mm | H mm | Kw | n. diam. |
| A1.05.E000 | 500 | 590 | 1000 x 800 | 200 | 0,55 | 1 60 |
| A1.05.E010 | 500 | 800 | 1250 x 800 | 200 | 0,55 | 1 60 |
| A1.05.E020 | 500 | 800 | 1250 x 1000 | 200 | 0,55 | 1 60 |
| A1.05.E030 | 500 | 1000 | 1500 x 800 | 220 | 0,55 | 1 60 |
| A1.05.E040 | 500 | 1000 | 1500 x 1000 | 220 | 0,55 | 1 60 |
| A1.05.E050 | 500 | 1200 | 1800 x 800 | 240 | 0,75 | 1 60 |
| A1.05.E060 | 500 | 1200 | 1800 x 1000 | 240 | 0,75 | 1 60 |
| A1.10.E000 | 1000 | 590 | 1000 x 800 | 200 | 0,55 | 2 60 |
| A1.10.E010 | 1000 | 800 | 1250 x 800 | 200 | 0,55 | 2 60 |
| A1.10.E020 | 1000 | 800 | 1250 x 1000 | 200 | 0,55 | 2 60 |
| A1.10.E030 | 1000 | 1000 | 1500 x 800 | 220 | 0,55 | 2 60 |
| A1.10.E040 | 1000 | 1000 | 1500 x 1000 | 220 | 0,55 | 2 60 |
| A1.10.E050 | 1000 | 1200 | 1800 x 800 | 240 | 0,75 | 2 60 |
| A1.10.E060 | 1000 | 1200 | 1800 x 1000 | 240 | 0,75 | 2 60 |
| A1.10.E070 | 1000 | 1600 | 2250 x 800 | 280 | 1,10 | 1 90 |
| A1.10.E080 | 1000 | 1600 | 2250 x 1000 | 280 | 1,10 | 1 90 |
| A1.15.E010 | 1500 | 800 | 1350 x 800 | 250 | 0,75 | 1 90 |
| A1.15.E020 | 1500 | 800 | 1350 x 1000 | 250 | 0,75 | 1 90 |
| A1.15.E030 | 1500 | 950 | 1500 x 800 | 260 | 0,75 | 1 90 |
| A1.15.E040 | 1500 | 950 | 1500 x 1000 | 260 | 0,75 | 1 90 |
| A1.15.E050 | 1500 | 1200 | 1800 x 800 | 270 | 1,10 | 1 90 |
| A1.15.E060 | 1500 | 1200 | 1800 x 1000 | 270 | 1,10 | 1 90 |
| A1.20.E010 | 2000 | 800 | 1350 x 800 | 250 | 1,10 | 1 110 |
| A1.20.E020 | 2000 | 800 | 1350 x 1000 | 250 | 1,10 | 1 110 |
| A1.20.E030 | 2000 | 950 | 1500 x 800 | 260 | 1,10 | 1 110 |
| A1.20.E040 | 2000 | 950 | 1500 x 1000 | 260 | 1,10 | 1 110 |
| A1.20.E050 | 2000 | 1200 | 1800 x 800 | 270 | 1,10 | 1 110 |
| A1.20.E060 | 2000 | 1200 | 1800 x 1000 | 270 | 1,10 | 1 110 |

KUNDENSPEZIFISCHE LÖSUNGEN

Dank unserer Erfahrung und einer breiten Palette an verfügbarem Zubehör sind wir in der Lage, maßgeschneiderte Lösungen zur Verbesserung der Produktivität, Effizienz und Sicherheit anzubieten, die allen spezifischen Anforderungen gerecht werden.

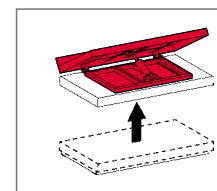

Neigbare Plattform 35°

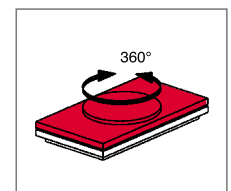

Handdrehbare Drehscheibe

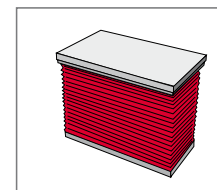

PVC Faltenbalg

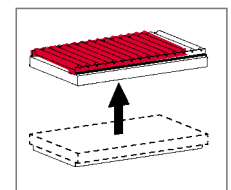

Rollenbahn (Längsseite)

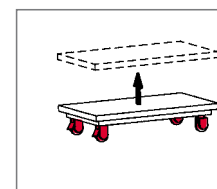

Unterrahmen mit Rädern
(um Hubtisch ohne Last zu bewegen)

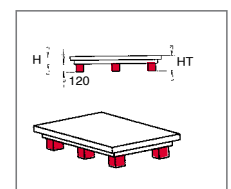

Erhöhung des Unterrahmens

Bolzoni fördert umweltverträgliche Forschung und Innovation.

Um die Umweltbelastung zu verringern, sind Bolzoni-Hubtische mit biologisch abbaubarem Hydrauliköl erhältlich auf Anfrage und alle mit hocheffizienten Elektromotoren IE3 ausgestattet. Die Hubtische werden mit ungiftiger, lösungsmittelfreier Farbe auf Wasserbasis lackiert. Die Produktionsstätte für Hubtische von Bolzoni SpA ist seit 2006 mit dem Umweltzertifikat ISO 14001:2015 zertifiziert.

MEYER GmbH

Administration: DR.-DÖRNEMANN-STR. 1 - 38259 SALZGITTER - T +49 5341 803-0 - F +49 5341 803-196

Factory: TILLYSTR. 5 - 38259 SALZGITTER - DEUTSCHLAND

www.bolzonigroup.com - info@meyer-world.com