

# Positionneur de fourches

## Modèles MMP



Le positionneur de fourches série MMP de Bolzoni est doté d'une barre ronde chromée avec bagues autolubrifiantes sur laquelle glissent les guides, pour un positionnement à la fois rapide et précis.

Les fourches d'origine du chariot s'adaptent à la perfection aux supports de fourches sans aucune modification.

Les vérins de différents diamètres assurent un mouvement parfaitement synchronisé des fourches. Et grâce à leur structure surdimensionnée, les supports de fourches se

prêtent sans problème aux tâches de manutention les plus exigeantes.

Outre ses avantages remarquables en termes de sécurité, de gain de productivité et de respect des produits, le positionneur de fourches série MMP offre également une grande simplicité d'utilisation. L'opérateur bénéficie en outre d'une excellente visibilité, pour un confort de travail exemplaire.

Également disponible sans déplacement latéral (modèle MMN).



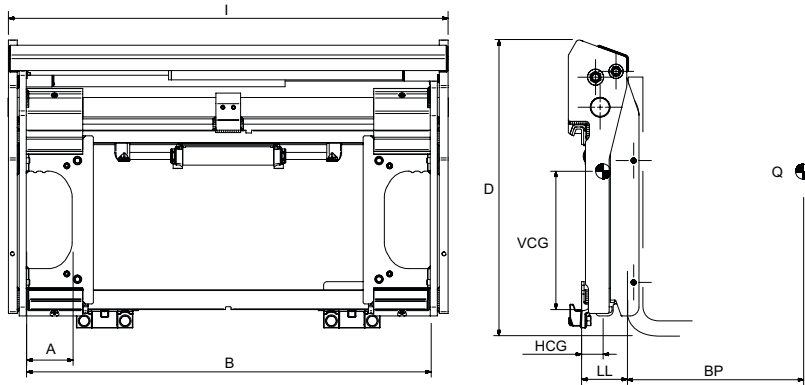

**Capacité:** 2500 - 5000 Kg

- Déplacement latéral constant.
- Utilisation des fourches d'origines du chariot sans modification.
- Les guides de fourches glissent sur une barre chromée avec bagues.
- Excellente visibilité et robustesse de l'ensemble.

Modèle	Capacité	Centre de charge	Ouverture ext. fourches	Largeur châssis	Larg. mini. tablier chariot	Hauteur	Poids	Centre de gravité horizontal	Centre de gravité vertical	Épaisseur	Largeur support	Classe
	Q kg	BP mm	B mm	I mm	FL mm	D mm	W Kg	HCG mm	VCG mm	LL mm	A mm	ISO 2328
MMP 25 X8A	2.500	500	365-695	800	720	730	126	54	330	111	133	2 A
MMP 25 X9A	2.500	500	365-835	940	830	730	137	53	331	111	133	2 A
MMP 25 10A	2.500	500	365-935	1.040	910	730	143	53	331	111	133	2 A
MMP 25 11A	2.500	500	365-1.045	1.150	960	730	151	52	333	111	133	2 A
MMP 25 12A	2.500	500	365-1.135	1.245	960	730	186	53	310	119	133	2 A
MMP 25 14A	2.500	500	365-1.295	1.400	1.050	730	199	53	309	119	133	2 A
MMP 35 10B	3.500	500	405-995	1.100	890	840	198	61	393	135	133	3 A
MMP 35 11B	3.500	500	405-1.045	1.150	890	840	200	61	393	135	133	3 A
MMP 35 12B	3.500	500	405-1.145	1.245	1.090	840	205	61	393	135	133	3 A
MMP 35 13B	3.500	500	405-1.245	1.350	1.090	840	213	60	393	135	133	3 A
MMP 49 11B	4.900	500	410-1.000	1.150	850	890	300	63	408	145	153	3 A
MMP 49 12B	4.900	500	410-1.095	1.245	900	890	312	63	408	145	153	3 A
MMP 49 13B	4.900	500	410-1.200	1.350	970	890	323	62	407	145	153	3 A
MMP 49 15B	4.900	500	410-1.400	1.550	1.200	890	348	61	406	145	153	3 A
MMP 49 16B	4.900	500	410-1.510	1.660	1.260	890	360	61	406	145	153	3 A
MMP 50 11B	5.000	600	410-1.000	1.150	850	890	300	63	408	145	153	3 A
MMP 50 12B	5.000	600	410-1.095	1.245	900	890	312	63	408	145	153	3 A
MMP 50 13B	5.000	600	410-1.200	1.350	1.100	890	323	62	407	145	153	3 A

### Notes:

- Deux fonctions hydrauliques.
- Course de translation constante 100 + 100 mm.
- Livraison standard sans fourches. Utilisation des fourches d'origines du chariot sans modification.

### Sur demande:

- Largeurs différentes.
- Dossieret de charge.
- Version sans déplacement (modèle MX)

